

Elektrický výškově polohovací stůl

Návod na montáž a používání

Děkujeme za pozornost!

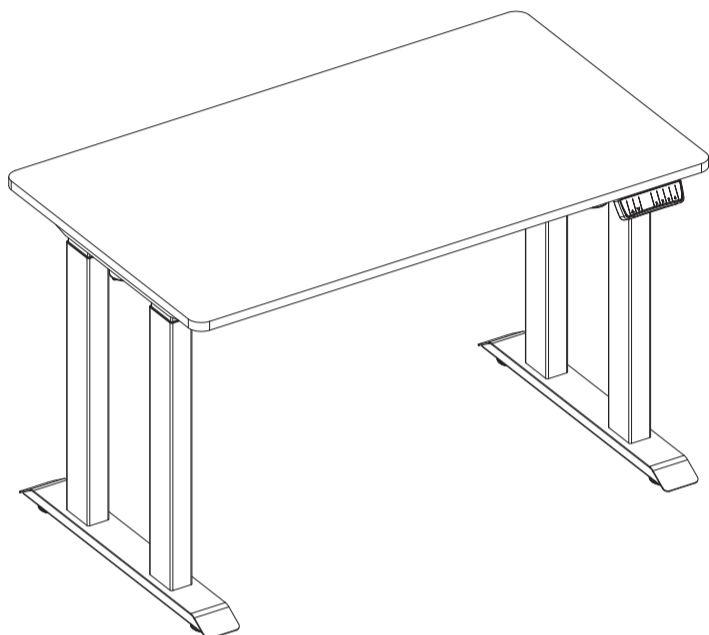

Technické specifikace

Výškový rozsah	720 mm - 1 270 mm (bez stolové desky)
Šířka základny	1 180 mm - 1 800 mm
Rychlost	20 za vteřinu (bez zatížení)
Nosnost	Max. 200 kg
Pracovní cyklus	10%. Max. 2 minuty zapnutý, 18 minut vypnutý
	Pozvolné spuštění/zastavení
	Nastavitelné nivelační podložky
	3 paměťové předvolby

Upozornění / informace



Ujistěte se, že stolu nestojí v cestě žádné překážky. Ujistěte se, že se stolová deska nedotýká stěny. Ujistěte se, že jsou veškeré kabely dostatečně dlouhé, aby se mohly přizpůsobit změně výšky stolu.

VAROVÁNÍ

Nebezpečí skřípnutí
Při zvedání či snižování stolu udržujte ruce a prsty mimo pohyblivé části, aby nedošlo ke zranění.

Udržujte děti mimo dosah elektrických výškově polohovacích stůlů, řídicích jednotek a ovladačů. Hrozí nebezpečí úrazu a poranění elektrickým proudem.

Všechny elektrické součásti uchovávejte mimo dosah tekutin.

Na rám stolu si nesedejte ani na něm nestůjte. Pod rámem stolu nelezte ani neležte.

Pod stůl neumísťujte žádné předměty vyšší než 20".

Neotvírejte žádné součásti stolu jako jsou například nohy stolu, řídicí jednotka nebo ovladač. Hrozí nebezpečí úrazu elektrickým proudem.

Tento produkt je navržen s pracovním cyklem 10 %. (2 min. zapnutý, 18 min. vypnutý)

V případě výpadku proudu nebo odpojení napájecího kabelu může být nutné provést manuální reset (viz krok 11).

Používání/odpovědnost

Tento výškově polohovací stůl je vybaven elektrickými motory a je určen pouze pro použití v suchém pracovním prostředí.

Výška stolu je nastavitelná, takže jej můžete nastavit do ergonomicky nejvhodnější výšky.

Jakékoliv jiné použití je na vlastní odpovědnost uživatele.

Výrobce v žádném případě neuznává uplatnění záruky nebo odpovědnosti za škody způsobené nesprávným používáním nebo manipulací s rámem stolu.

Díly

Potřebné nástroje



Součásti



Montážní příslušenství

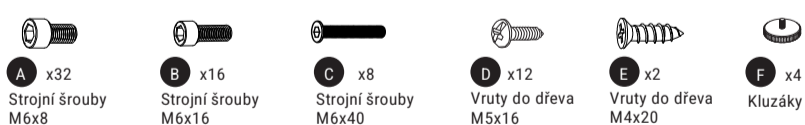

Montážní materiál

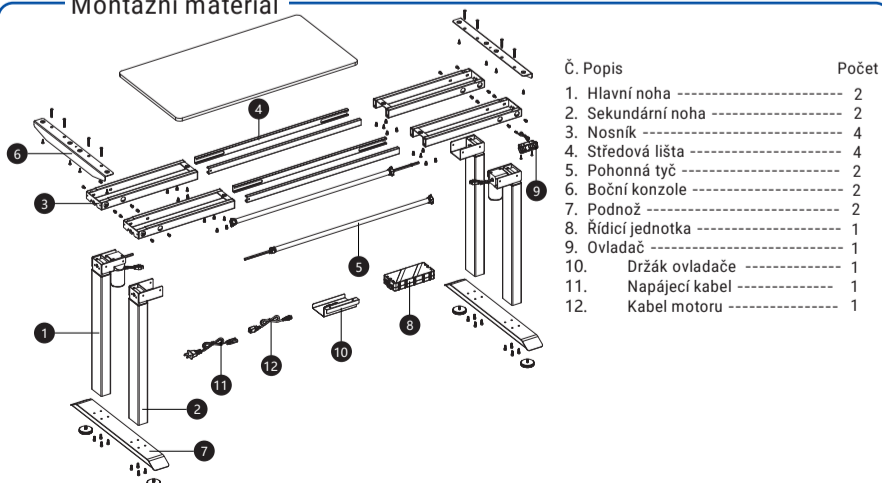

Důležité:

Pečlivě si prosím přečtěte tuto uživatelskou příručku. Pokud tento stůl předáte jinému uživateli, předejte mu společně s ním prosím také tuto uživatelskou příručku.

Návod na sestavení

1.

Vyjměte dva nosníky (3), jednu hlavní nohu (1) a jednu sekundární nohu (2) tak, jak je znázorněno na obrázku.

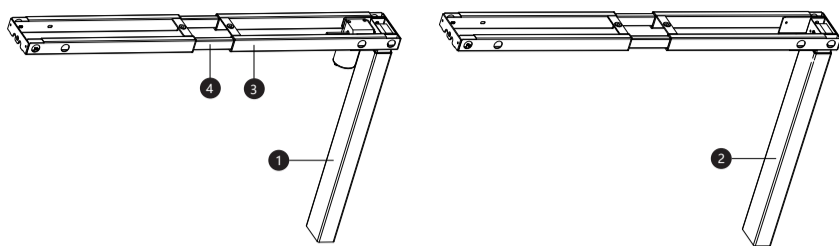

2.

Tyto dvě nohy (1 a 2) namontujte na dva nosníky (3) pomocí šroubů A M6X8 (na každou nohu jsou potřeba 4 šrouby M6X8). (Při montáži může být nutné vytáhnout vnitřní tyčové lišty, aby byly vidět otvory pro šrouby na držácích.) Tyto dva nosníky udržte na stejné straně.

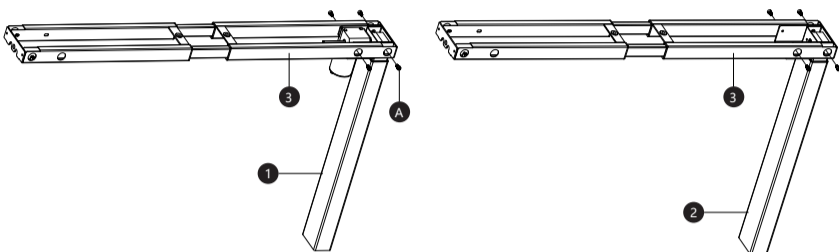

3.

Veźměte boční konzoli (6) a pomocí černých šroubů C M6X40 připevněte boční konzoli spolu s těmito dvěma sadami nohou (jak je znázorněno na obrázku). Šrouby M6X40 zcela nedotahujte.

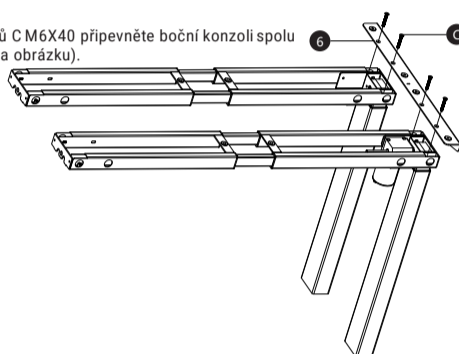

strana 4

Návod na sestavení

4.

Vyjměte další dvě nohy a namontujte je na druhou stranu nosníku. Ujistěte se, že na každé straně je pouze jedna hlavní noha s motorem a že poslední dvě hlavní nohy s motory jsou v diagonální poloze.

Namontujte zbývající boční konzoli (6) a zašroubujte všech 8 šroubů M6X40.

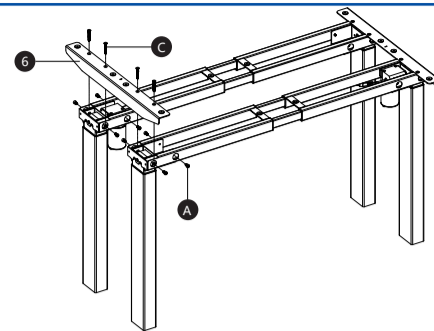

5.

Zasuňte pohonnou tyč (5) do motoru a zajistěte ji dle schématu.

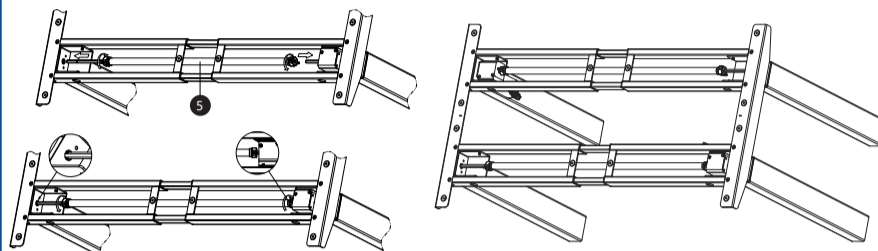

6.

Otočte celý rám vzhůru nohama. Namontujte podnože (7) (ke každé podnoži jsou potřeba 4 šrouby B M6X16) a namontujte kluzáky (F).

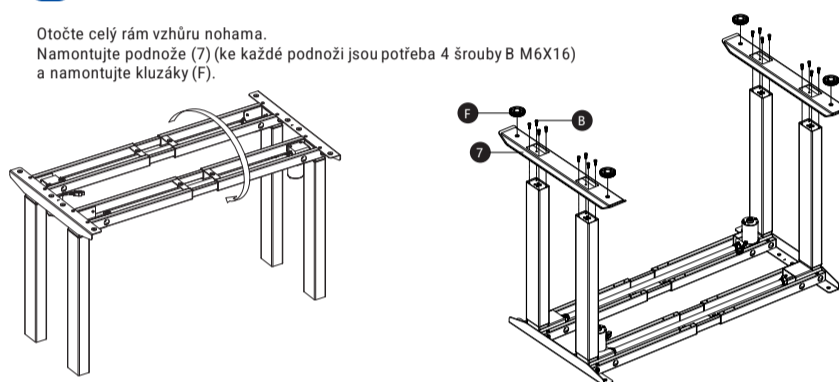

strana 5

Návod na sestavení

7.

Vložte ovladač (8) do držáku ovladače (10).

Rám stolu nastavte na požadovanou délku a celý jej přeneste na stůlovou desku.

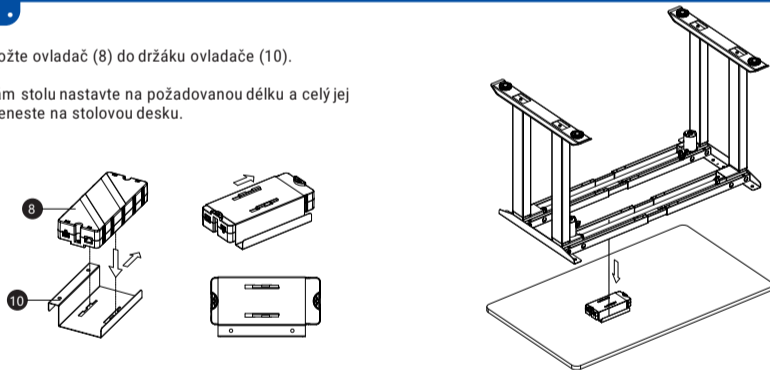

8.

Jak je znázorněno na obrázku, připevněte nosník pomocí šestnácti šroubů A M6X8. Připevněte ovladač (9) pomocí dvou šroubů E M4X20. Poté připevněte stůlovou desku pomocí dvanácti šroubů D M5X16.

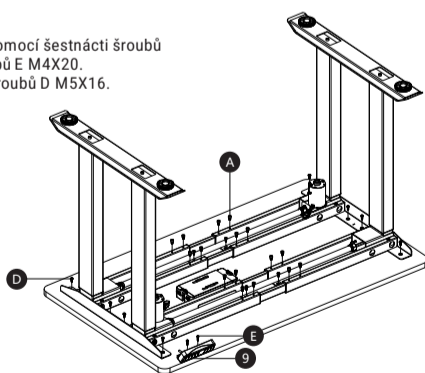

9.

Připojte ovladač, motor a zavazněte pojistku.

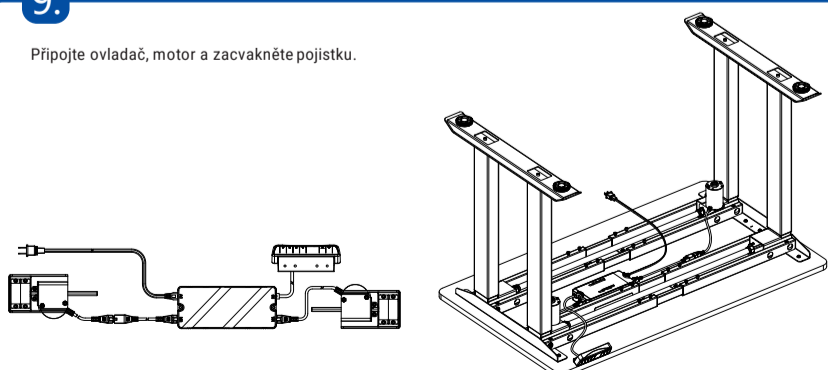

strana 6

Návod na sestavení

10.

Obraťte sestavený stůl správnou stranou nahoru. Pomocí alespoň dvou osob uchopte základnu stolu (nikoliv stůlovou desku) a otočte stůl správnou stranou nahoru. Vyrovnajte předem nainstalované vyrovnávací kolíky na nohách.

11.

Zapojte napájecí kabel (P11) do zásuvky 110 V–240 V.



Ujistěte se, že stůl nestojí v cestě žádné překážky.
Ujistěte se, že se stůlová deska nedotýká stěny.
Ujistěte se, že jsou veškeré kabely dostatečně dlouhé, aby se mohly přizpůsobit změně výšky stolu.

Důležité: Před použitím je potřeba stůl resetovat.

Postup resetování: Stiskněte a podržte tlačítko DOLŮ na ovladači, dokud se stůl nedostane do nejnižší polohy. Pusťte tlačítko DOLŮ. Stiskněte a podržte tlačítko DOLŮ znovu do té doby, dokud se na LED displeji nezobrazí „RES“. Pusťte tlačítko DOLŮ. Stiskněte a podržte tlačítko DOLŮ znovu do té doby, dokud se stůl trochu nesníží, mírně nezvedne a následně nezastaví. Pusťte tlačítko DOLŮ. Stůl je nyní připraven k použití.

Naprogramování tří předvolb: Pomocí tlačítek nahoru/dolů vyberte požadovanou výšku, poté stiskněte tlačítko „S“ a následně vyberte číslo 1–3.

Převod metrických a anglických jednotek:

Stiskněte tlačítko „S“ po dobu 3 vteřin, dokud se na displeji nezobrazí „S–“.
Znovu stiskněte tlačítko „S“.
Když displej zabliká, stiskněte znovu tlačítko „S“.
Poté můžete podržet tlačítko „dolů“ a vybrat na displeji S1 (metrické) nebo 1n (anglické).
A poté stiskněte „S“.

Upozornění: Po stisknutí tlačítka předvolby se stůl posune do naprogramované výšky (viz upozornění výše).

12.

Odstraňování problémů

Pokud stůl nefunguje správně, může být potřeba jej resetovat. Odpojte napájecí kabel na 20 vteřin. Znovu zapojte napájecí kabel a postupujte podle pokynů pro resetování uvedených v kroku 11.

Pokud se na LED displeji ovladače zobrazuje „RES“ (reset), proveďte postup resetování popsaný v kroku 11.

Pokud LED displej zobrazuje chybovou zprávu („E01“ – „E60“), zkontrolujte, zda jsou správně zapojeny všechny kabely (nohy ke kabelům, kabely k řídicí jednotce). Poté proveďte resetování podle postupu popsaného v kroku 11. Pokud se po resetování stále zobrazuje chybová zpráva, obraťte se na prodejce.

Pokud výška mezi nohama přesahuje 1,5 palce, ukončete postup resetování a obraťte se na prodejce.

Pokud se na displeji zobrazí „HOT“, nechte stůl po dobu 18 minut v nečinnosti.

strana 7